

Производственное здание «ЦЕХ №2» р.п.Маслянино, Новосибирская область



Производственное здание расположено по адресу: Новосибирская область, Маслянинский район, рабочий поселок Маслянино

Здание введено в эксплуатацию как «производственное здание для хранения глины».

Площадь здания: 12 084 кв.м.

Площадь земельного участка: 39 852 кв.м.

Назначение: производственное.

Здание и земельный участок находятся в собственности Акционерного Общества «Инвестпром».

Здание строилось для организации кирпичного производства и других изделий из обожженной глины.



Характеристики здания

- Год постройки – 2011 г.
- Здание выполнено из металлоконструкций бельгийской фирма «Astron» по индивидуальному проекту.
- Подготовлена большая часть фундаментов под организацию кирпичного производства (полностью готов фундамент туннельной печи, готовность фундаментов шихтозапасника - 85%, глинозапасника – 85%).
- Приобретен и установлен мостовой грейферный кран
- Смонтирован козловой кран
- Подведен газ и получено разрешение на газификацию
- Приобретены инфракрасные излучатели для отопления здания
- Имеется собственная система водоснабжения
- Глиняный карьер расположен в 500 м. здания

Технические характеристики сетей

- Максимальный часовой расход природного газа 1050 м³/час
- Согласованная возможность подачи природного газа по газораспределительным сетям 6,93 тыс. т.у.т. в год

- Произведен монтаж двух линий ЛЭП 10 кВт
- Смонтирована и введена в эксплуатацию двух трансформаторная подстанция КТПн 2x1600 КВт с ячейками и получены мощности в размере 1227,65 кВт

- Имеется водонапорная скважина, получена лицензия на добычу 22 000 куб. м. в год

Газораспределительная станция



Подстанция



Подстанция



Подстанция



Кран



Фундамент под обжиговую печь



Фундаменты шихтозапасника и глинозапасника



Фундаменты шихтозапасника и глинозапасника



Фундаменты шихтозапасника и глинозапасника



Мостовой грейферный кран



План здания

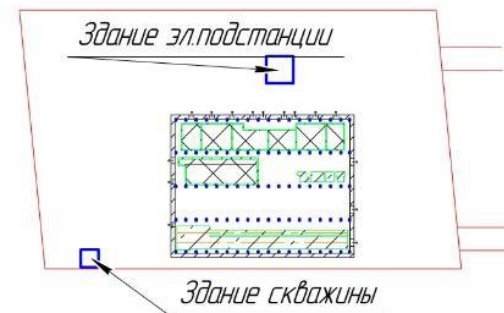
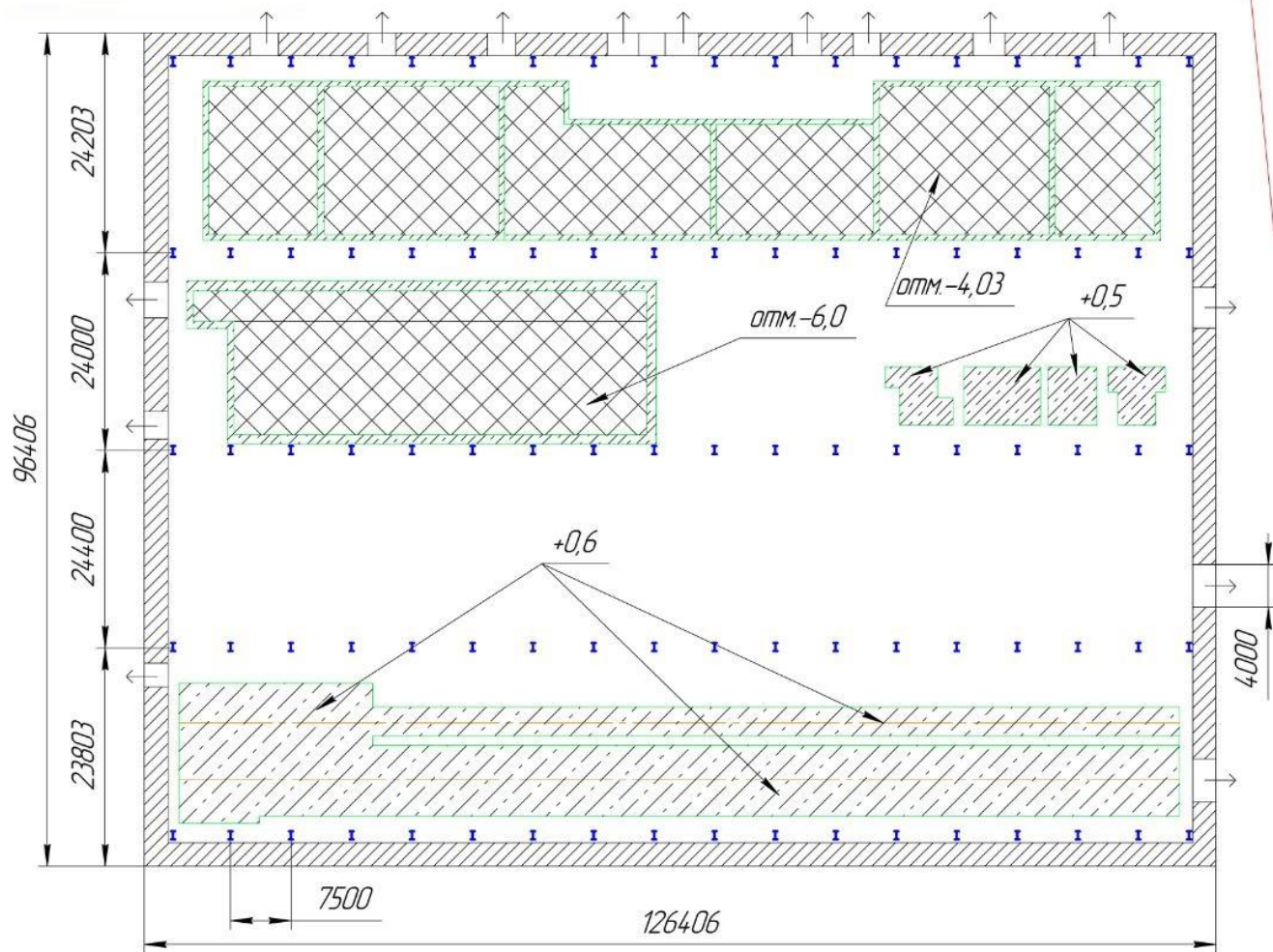

1. На территории находится электроподстанция общей мощностью $2 \cdot 1600 = 3200$ кВА (кВт) и разрешенной мощностью 1227,65 кВт.
2. Также на территории имеется скважина глубина которой 100м. и производительность 22000 м^3 в год.

Разрез фундаментов

Покрытие-трехслойное (система DSR) в составе:
 -кровельный металлический профнастил;
 -утеплитель-маты из стекловолокна;
 -пароизоляционный слой;
 -металлический профнастил;
 -металлические прогоны

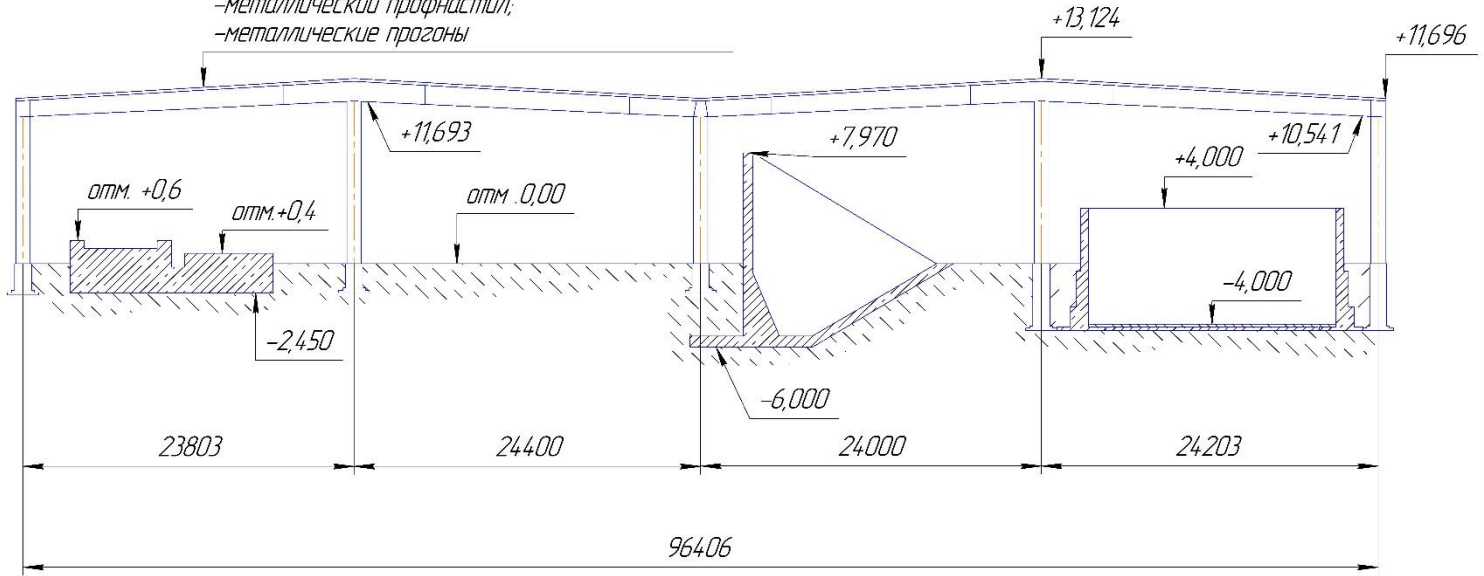

Изм.	Лист	№ докум.	Подп.	Дата	2-я очередь Кирпичного завода разрез	Лист	Масса	Масштаб
Разраб.	Шабров							1:1
Проб.						Лист	Листов	1
Т.контр.						МКЗ		
Инконтр.								
Утв.								

Перв. проект

Спроект №

Лист и дата

Изд. №

Взам. изд. №

Лист и дата

Изд. №

Наименование объекта - Здание «Цех № 2»

Собственность - частная

Информация о собственнике, включая контакты владельца

АО «Инвестпром»

Доля

100%

Мы предлагаем:

- **Аренда – 80 руб. за 1 кв.м.**
- **Продажа –300 000 000 рублей**
- **В качестве соинвестиций/вклада в Уставный капитал и т.п. с целью совместной организации бизнеса с потенциальным инвестором**

Контактное лицо

Андрей Вячеславович

тел: +7 383-47-21-316; +7 952 927 46 15

e-mail : mkz2@yandex.ru